

De Faugères

MANUEL D'UTILISATION USER MANUAL

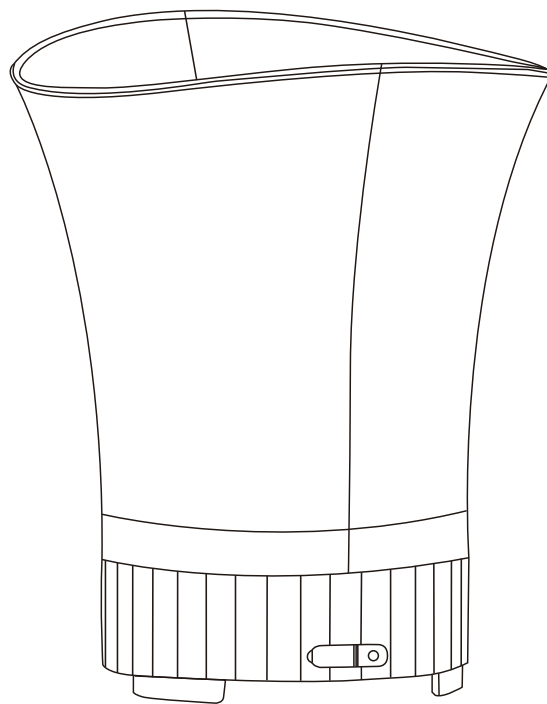

Seau à glace 5L Bluetooth avec haut-parleur et LED
Bluetooth Ice Bucket Speaker with LED



De Faugères

Copyright De Faugères. All Rights Reserved.
JG FASHION SARL | 450 ROUTE DE BORDENOUD | 38110 DOLOMIEU | FRANCE
www.defaugeres.eu

De Faugères est une marque enregistrée par JG Fashion SARL.
Produits importés par JG Fashion SARL. Fabriqué en Chine.
De Faugères is registered by JG Fashion SARL. Imported by JG Fashion SARL. Made in China.

CONSIGNES DE SÉCURITÉ

SAFETY INSTRUCTIONS

Lors de l'utilisation de produits électriques, des précautions de sécurité de base doivent toujours être suivies. Ce produit peut être utilisé par les enfants à partir de 8 ans et plus s'ils sont surveillés en permanence. Ce produit peut être utilisé par des personnes ayant des capacités physiques, sensorielles ou mentales réduites ou un manque d'expérience et de connaissances si elles ont reçu une supervision ou des instructions concernant l'utilisation du produit de manière sûre et comprennent les risques encourus.

À moins d'avoir plus de 8 ans et d'être surveillés, les enfants ne doivent pas effectuer de nettoyage ou d'entretien par l'utilisateur.

Ce produit n'est pas un jouet.

Ce produit ne contient aucun tampon réparable par l'utilisateur. Si le produit et l'un de ses accessoires ne fonctionnent pas correctement ou s'ils sont tombés ou endommagés ; l'unité doit être recyclée.

Gardez le produit et le câble USB hors de portée des enfants.

Gardez le produit et le câble USB à l'écart de la chaleur ou des bords tranchants qui pourraient causer des dommages.

Gardez le produit à l'écart des sources de chaleur, de la lumière directe du soleil, de l'humidité, de l'eau et de tout autre liquide.

Assurez-vous que le produit est bien ventilé.

Ne laissez aucun objet sensible au magnétisme (cartes de paiement, disquettes à codage magnétique, etc.) à proximité du produit.

N'utilisez pas le produit avec les mains mouillées.

N'utilisez pas le produit s'il a été exposé à l'eau, à l'humidité ou à tout autre liquide, afin d'éviter un choc électrique, une explosion et/ou des blessures et des dommages au produit.

Ne laissez pas le produit sans surveillance lorsqu'il est connecté à un autre appareil.

N'utilisez pas le produit pour autre chose que l'usage auquel il est destiné.

N'utilisez pas d'accessoires autres que ceux fournis.

Ne stockez pas le produit à la lumière directe du soleil ou dans des conditions d'humidité élevée. Ne placez pas d'objets dans les ouvertures.

Ne jouez pas de musique à des niveaux de volume excessifs car cela pourrait endommager l'audition et/ou le produit.

Ce produit doit être placé sur une surface stable et résistante à la chaleur.

Ce produit est destiné à un usage domestique uniquement. Il ne doit pas être utilisé à des fins commerciales.

Pour éviter d'éventuels dommages auditifs, n'écoutez pas à des niveaux de volume élevés pendant de longues périodes.

Avertissement : Conservez le produit à l'écart des matériaux inflammables.

SOINS ET ENTRETIEN

MAINTENANCE INSTRUCTIONS

Essuyez le haut-parleur avec un chiffon doux, non pelucheux et laissez sécher complètement.

Ne pas:

- Nettoyer le seau ou la section du haut-parleur dans un lave-vaisselle
- Immerger complètement l'enceinte dans l'eau ou tout autre liquide
- Utiliser des solvants de nettoyage abrasifs pour nettoyer le haut-parleur
- Exposer l'enceinte à des objets pointus, qui peuvent l'endommager
- Exposer l'enceinte à des températures extrêmement élevées ou basses
- Laisser tomber le haut-parleur
- Démontez le haut-parleur
- Jeter l'enceinte au feu

UTILISATION OPERATION

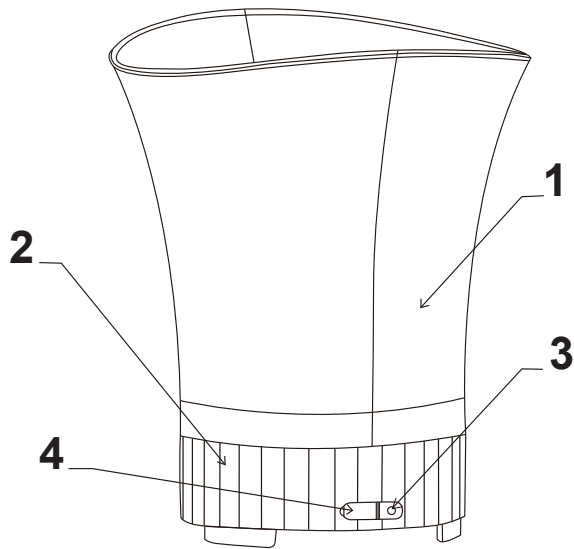

Description

1. Unité principale
2. Base audio LED
3. Modes
4. Port de chargement

Spécifications

- Dimensions : 28.9x25x25cm
- Contenance : 5L
- Connectivité : Bluetooth V5.0
- Autonomie : 6h
- Fréquence : 120Hz-18KHz
- Batterie rechargeable 1200mAh
- Puissance haut-parleur : 5W
- Diffusion à 360°
- Transition 7 couleurs - 5 modes

Allumez le haut-parleur en appuyant et en maintenant enfoncé « ON/OFF/PLAY/PAUSE » pendant env. 2 secondes.

Jumelage

ÉTAPE 1: Une fois le haut-parleur allumé, le voyant LED clignote en bleu pour signaler que le haut-parleur est prêt à être couplé avec un appareil compatible Bluetooth.

ÉTAPE 2: Recherchez l'enceinte à l'aide d'un appareil compatible Bluetooth. Sélectionnez « CF-328BT » et jumelez. Une fois la connexion établie, le haut-parleur émettra une tonalité pour signaler que les appareils sont jumelés.

ÉTAPE 3: Pour dissocier ou supprimer un appareil compatible Bluetooth de l'enceinte, désactivez la fonction Bluetooth sur l'appareil compatible. Le haut-parleur peut maintenant être associé à un nouvel appareil compatible.

Remarque : Une fois connecté, le volume peut être contrôlé à l'aide des commandes appropriées sur l'appareil compatible Bluetooth.

UTILISATION OPERATION

Chargement

L'enceinte est équipée d'une batterie 1200 mAh (non amovible). Il est recommandé que la batterie soit complètement chargée avant la première utilisation ; cela prendra env. 4 heures.

Connectez l'extrémité micro USB du câble de charge USB au port de charge 5 V = de l'enceinte et l'autre extrémité à un port USB compatible.

Pendant la charge, le voyant LED s'allume en rouge. Une fois la batterie complètement chargée, le voyant LED s'éteint.

Déconnectez soigneusement les deux extrémités du câble de chargement USB et rangez-le en toute sécurité pour une utilisation future.

Dépannage

Le haut-parleur n'a pas de puissance.

Chargez l'enceinte en suivant les instructions de la section intitulée « Chargement ».

Le haut-parleur n'a pas de son.

Le niveau de volume est réglé trop bas. Vérifiez que le niveau de volume est réglé à un niveau audible et ajustez en conséquence. Suivez les instructions de la section intitulée « Jumelage ».

Impossible de coupler un appareil Bluetooth avec l'enceinte.

Le périphérique Bluetooth n'est pas compatible avec l'enceinte. Vérifiez que le périphérique Bluetooth est compatible avec l'enceinte et que la fonction Bluetooth est activée.