

# De Faugères

## MANUEL D'ASSEMBLAGE ASSEMBLY MANUAL



### Panier de basket 1.60m à 2.10m - Modèle Training Basketball Hoop Stand - Training Edition



*De Faugères*

Copyright De Faugères. All Rights Reserved.  
JG FASHION SARL | 450 ROUTE DE BORDENOUD | 38110 DOLOMIEU | FRANCE  
[www.defaugeres.eu](http://www.defaugeres.eu)

De Faugères est une marque enregistrée par JG Fashion SARL.  
Produits importés par JG Fashion SARL. Fabriqué en Chine.  
De Faugères is registered by JG Fashion SARL. Imported by JG Fashion SARL. Made in China.

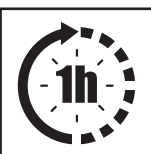

# TABLE DES MATIÈRES

## TABLE OF CONTENTS

- **PAGE 3**
  - **INTRODUCTION**
  - *INTRODUCTION*
  
- **PAGE 4**
  - **PRÉCAUTIONS**
  - *WARNING*
  
- **PAGE 5**
  - **LISTE DES PIÈCES**
  - *SPARE PARTS LIST*
  
- **PAGE 6-9**
  - **MONTAGE**
  - *ASSEMBLY*

# INTRODUCTION

## *INTRODUCTION*

**Nous vous remercions pour votre confiance.**

Avant d'utiliser ce produit, veuillez lire attentivement cette notice et vous référer aux précautions d'emplois.

Il est fondamental de respecter toutes les règles et normes de sécurité avant et pendant son utilisation. Il est recommandé de conserver ces informations pour pouvoir s'y référer en cas de besoin.

- Montage & déplacement : minimum 2 adultes – produit lourd et fragile
  - Assurez-vous que toutes les vis soient bien fixées
- Faire l'inventaire des pièces renseignées dans le manuel avant le montage
- En cas d'article manquant, adressez-vous au vendeur dans un délai de 48h à la réception du produit

### **AVERTISSEMENTS**

**Ce produit est destiné à un usage domestique.**

**Toute utilisation commerciale, publique ou institutionnelle nous décline de toute responsabilité et annule toutes les garanties.**











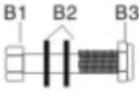
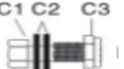
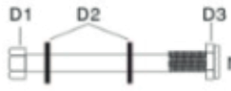
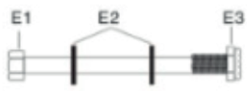

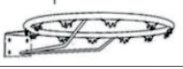

# PRÉCAUTIONS

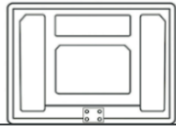
## WARNING

**L'utilisateur s'engage à prendre connaissance des règles d'utilisation mentionnées ci-dessous.**

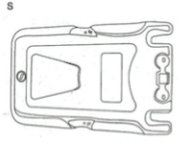
- **IL EST INTERDIT DE SE SUSPENDRE A L'ARCEAU OU À TOUTE AUTRE PARTIE DE L'ENSEMBLE.**
- Lors du montage, si vous utilisez une échelle, soyez extrêmement prudents.
- Vérifiez régulièrement la base du système pour toute fuite éventuelle si vous la remplissez d'eau. Une fuite même lente pourrait causer le renversement soudain de l'ensemble. Favorisez un remplissage à base de sable fin.
- Vérifiez le système avant chaque utilisation (visserie mal serrée, usure excessive et signes de corrosion) et réparez avant utilisation.
- Vérifiez la stabilité du système avant chaque utilisation.
- Durant le jeu, en particulier lorsque vous faites un smash, gardez le visage à l'écart du panneau, de l'arceau et du filet. Risque de blessures graves si les dents ou le visage viennent heurter le panneau, l'arceau ou le filet.
- L'utilisation de ce produit par des enfants nécessite une attention particulière de la part d'un adulte.
- Avant le jeu, retirez vos bijoux (bagues, montres, colliers, etc.). Ces objets peuvent se coincer dans le filet.
- La surface située sous le filet doit être espacée, lisse, sans gravier ou autres objets encombrants et coupants.
- Vérifiez régulièrement l'état du système (signes de corrosion comme rouille, caillage). Si le poteau est rouillé de l'intérieur, veuillez immédiatement le remplacer. L'état général de votre produit dépend de nombreuses conditions : le climat, l'environnement et le placement du poteaux, l'exposition à des matières corrosives types pesticides, herbicides, sel, etc.
- Ne jamais jouer sur du matériel abîmé.
- Ce système est destiné à un usage domestique et non commercial. Ne convient pas à une utilisation excessive destinée à des matchs officiels.
- Lors du déplacement de l'ensemble, veuillez ne pas placer vos mains sur les parties mobiles. Faites attention qu'il ne se renverse pas si le terrain est irrégulier ou en pente.
- Ne pas s'asseoir sur la base.
- Ne pas laisser les enfants déplacer ou ajuster le système.
- Ne pas utiliser par par temps extrême et vent violent. Protégez l'ensemble en le mettant à l'abri pour éviter qu'il ne se renverse.
- Ne pas laisser l'eau à l'intérieur de la base geler. Pour cela, veuillez soit rajouter de l'antigel non toxique, soit remplacer l'eau par du sable (de préférence) ou encore vider complètement la base. Ne pas utiliser de sel.

# LISTE DES PIÈCES SPARE PARTS LIST

N° PIECE	DESCRIPTION	QTE	ILLUSTRATION
A	Sachet de vis complet (composé de : B,C,D,E,F, J)	1	
B	Vis de fixation du poteau supérieur au panneau et à l'arceau (composée de B1, B2, B3)	4	
C	Vis de fixation des tiges de fixation à la base (composée de C1, C2, C3)	2	
D	Vis de fixation des poteaux (composée de D1, D2, D3)	2	
E	Vis de fixation des tiges de fixation au poteau inférieur (composée de E1, E2, E3)	1	
F	Vis en plastique	1	
G	Roue	2	
H	Bouchon de fermeture de la base	1	
I	Arceau	1	
J	Filet	1	
K	Panneau	1	
L	Tige de fixation de la base au poteau (L1 à droite et L2 à gauche)	2	
M	Essieu des roues	1	
N	Capuchon de poteau	1	
S	Base	1	
W	Poteau supérieur	1	
X	Poteau central	1	
Y	Poteau inférieur	1	

# MONTAGE ASSEMBLY

## ÉTAPE 1

- Assemblez le poteau central X, sur le poteau inférieur Y à l'aide d'une vis D puis insérez le poteau inférieur Y dans la base S.

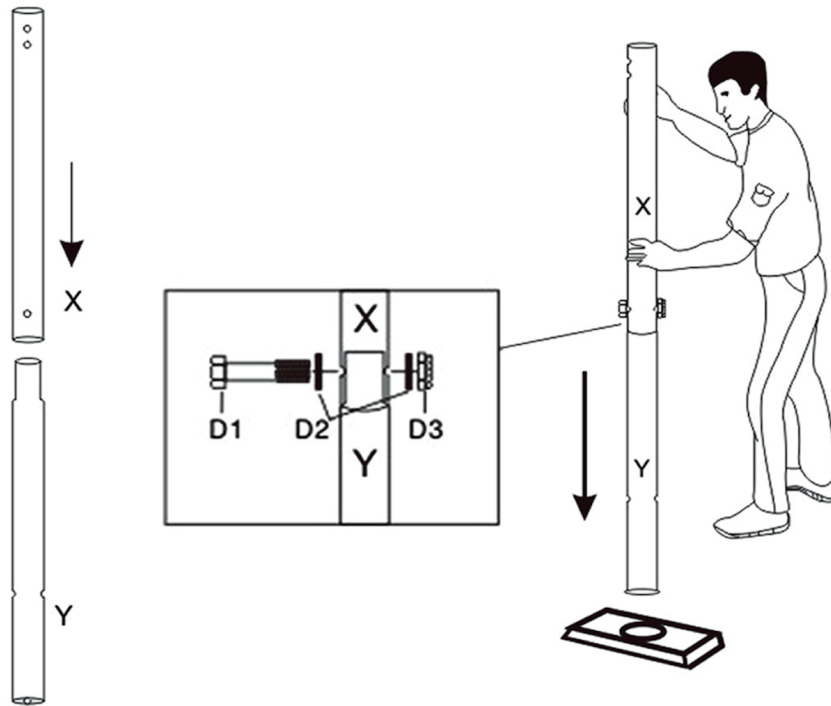

## ÉTAPE 2

- Pendant qu'une personne maintient les poteaux droits, l'autre positionne les 2 roues G sur la base S et insère l'essieu M dans tous les éléments (base, roues et poteau inférieur Y) pour qu'ils soient tous assemblés les uns aux autres.

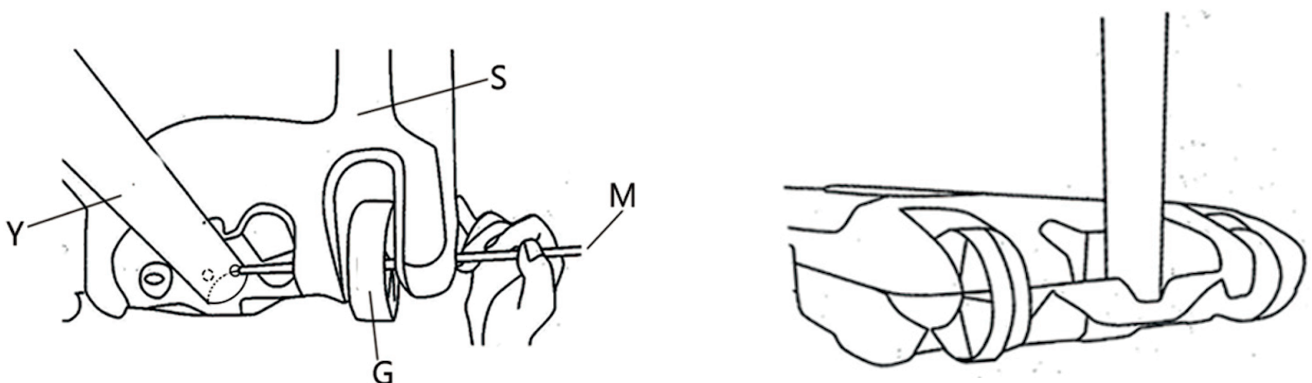

# MONTAGE ASSEMBLY

## ÉTAPE 3

- Assemblez les tiges de fixation L à la base S à l'aide des vis C et au poteau Y à l'aide de la vis E.

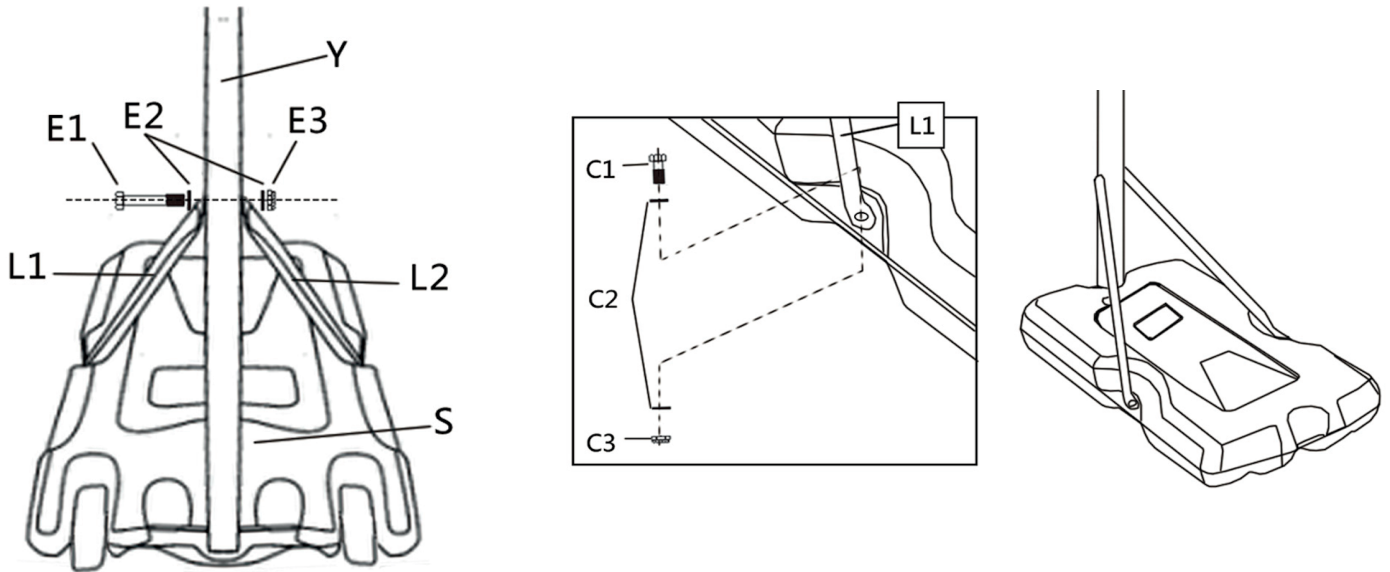

## ÉTAPE 4

- Installez le filet I sur l'arceau J.

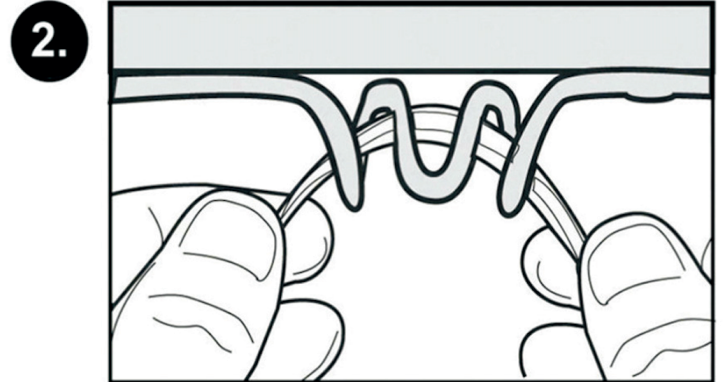
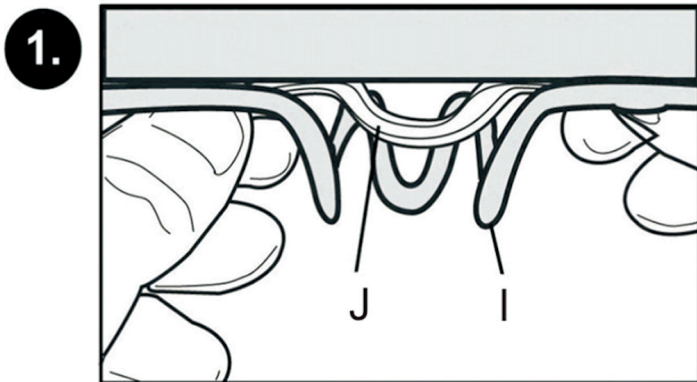

# MONTAGE ASSEMBLY

## ÉTAPE 5

- Positionnez le poteau supérieur W au dos du panneau K et l'arceau J en face du panneau K afin de fixer les 3 pièces à l'aide des vis B.

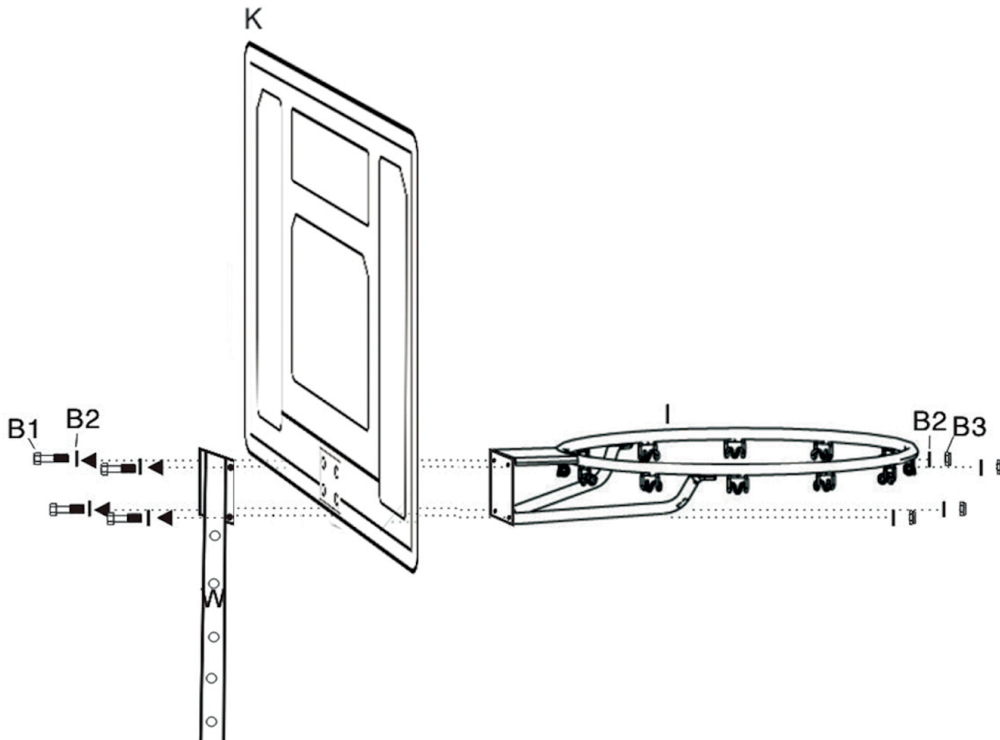

## ÉTAPE 6

- Assemblez enfin le poteau supérieur W au poteau central X à l'aide de la vis D restante. Ajustez à la hauteur la plus basse suivant les trous présents sur le poteau W. Fixez le tout grâce à la vis plastique F. Positionnez le capuchon N sur le poteau W.

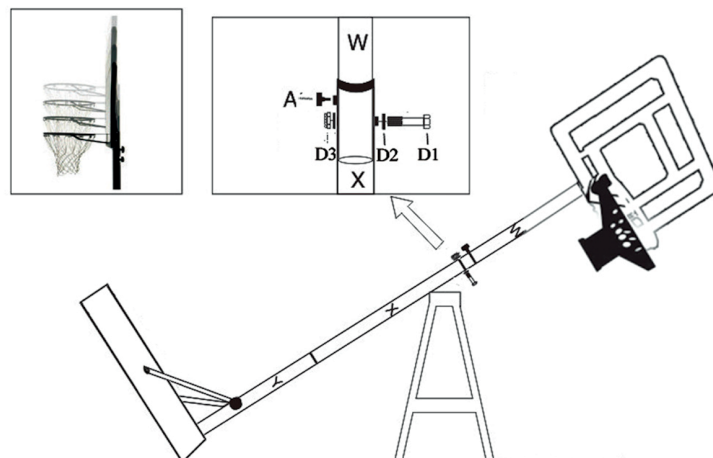



# MONTAGE ASSEMBLY

## ÉTAPE 7

- Mise en place verticale du panier

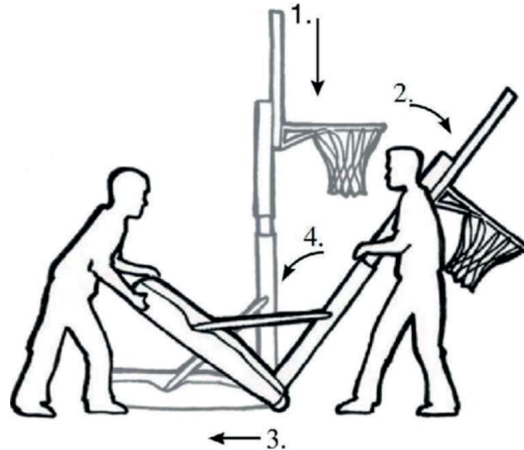

1. Ajustez le panneau arrière dans sa position la plus basse.
2. Inclinez soigneusement le panier vers l'avant jusqu'à ce que les roues touchent le sol, tout en maintenant le poteau et la base.
3. Faites rouler le panier jusqu'à l'endroit désiré, tout en tenant le poteau et la base.
4. Tenez le poteau droit et posez la base à plat sur le sol, exempt de tout débris.
5. Vérifiez TOUJOURS que le panier est stable avant toute utilisation.

## ÉTAPE 8

- Remplissez la base S avec de l'eau ou du sable (fin si possible) et refermez-la avec le bouchon H.

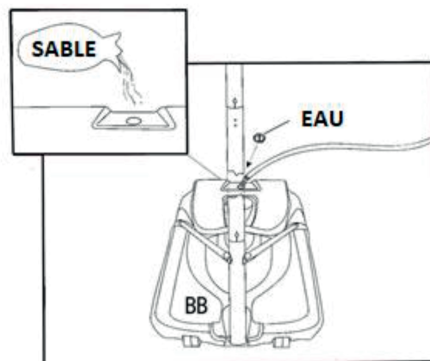

***N.B. : À chaque ajout d'eau dans la base, ajoutez une petite cuillère de chlore dans l'eau afin d'éviter la formation d'algues et de dépôts. Vérifiez le niveau d'eau à chaque utilisation et surveillez la base régulièrement d'une fuite potentielle. Privilégiez un remplissage au sable fin.***